

Модуль	m	2
Число зубьев	z	90
Диаметр	d	187
Ширина колеса	b	40
Коэффициент степени точности по ГОСТ 1643-81	-	0
Угол наклона зубьев	β	15,5°

ФБГОУ ВО "МГТУ" каф. СиОПД				Лит.	Масса	Масштаб
Изм/Лист	№ док-м	Подп.	Дата	У		1:1
Разраб.	Тягин			Лист	31	Листов
Проб.	Саенко			3		
Н.контр.				Группа ППР - 21		
Т.контр.						

ФБГОУ ВО "МГТУ" каф. СиОПД				Лит.	Масса	Масштаб
Изм/Лист	№ док-м	Подп.	Дата	У		1:1
Разраб.	Тягин			Лист	31	Листов
Проб.	Саенко			3		
Н.контр.				Группа ППР - 21		
Т.контр.						

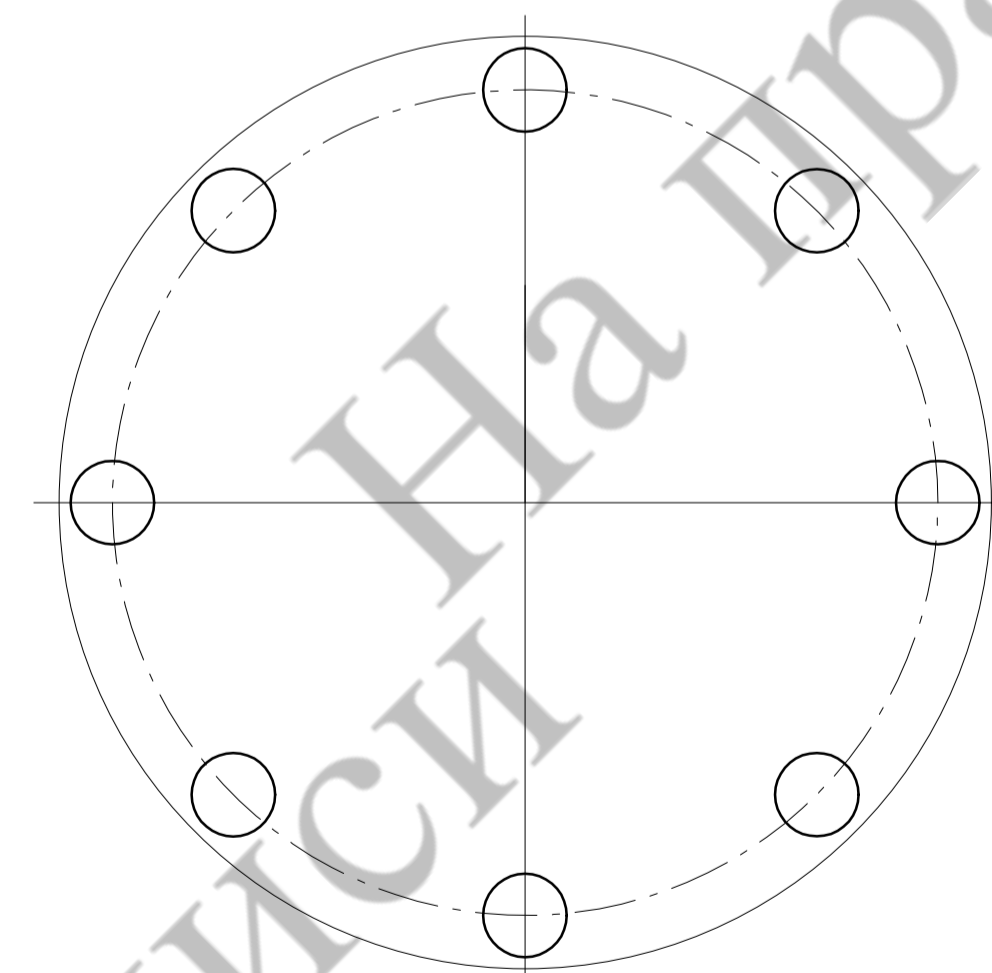
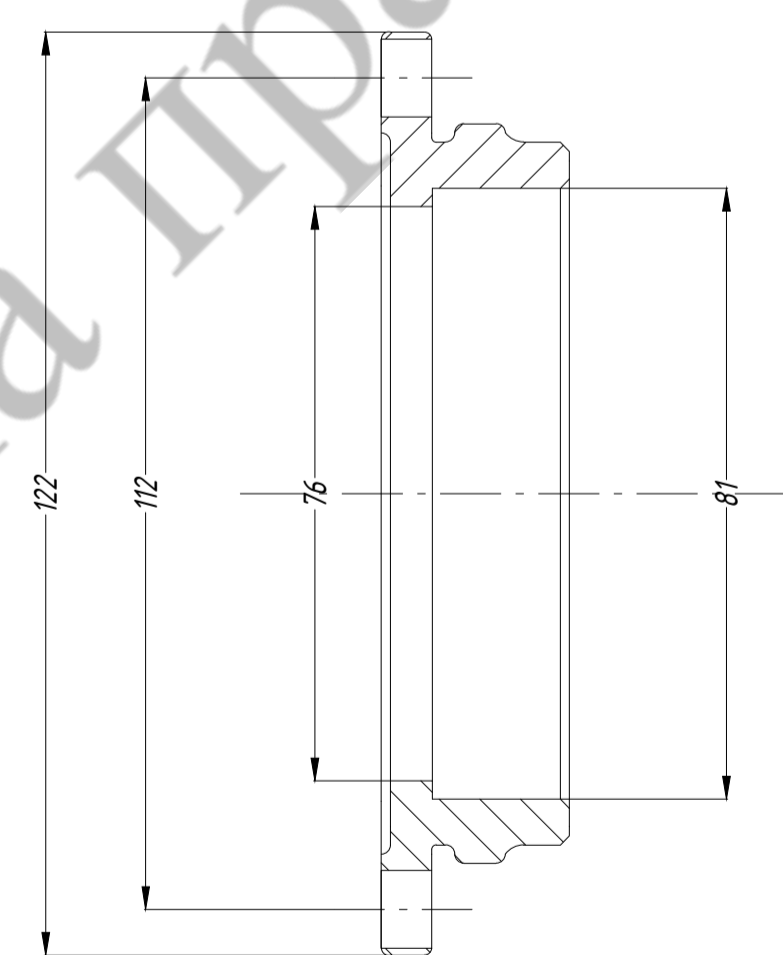
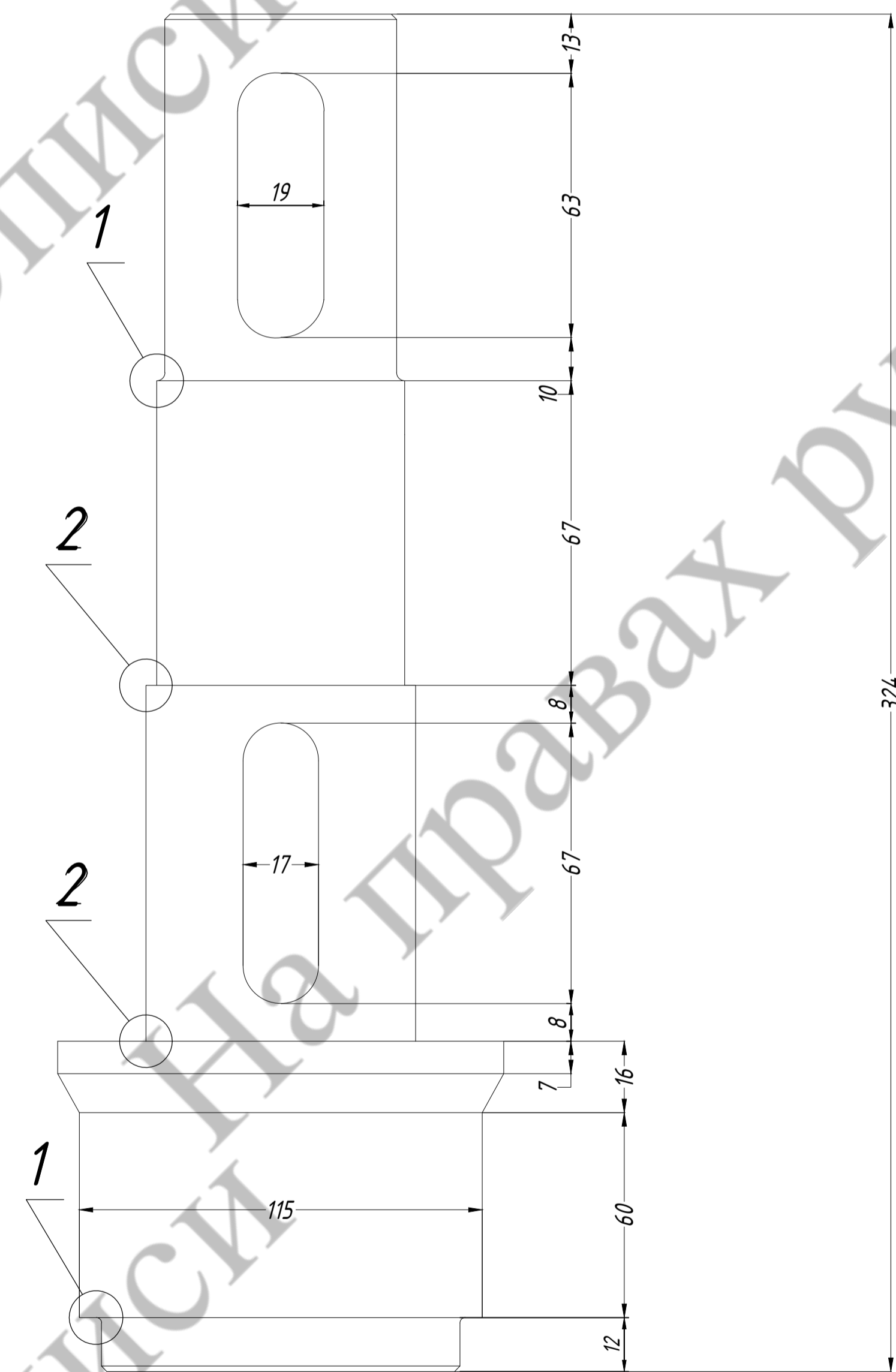
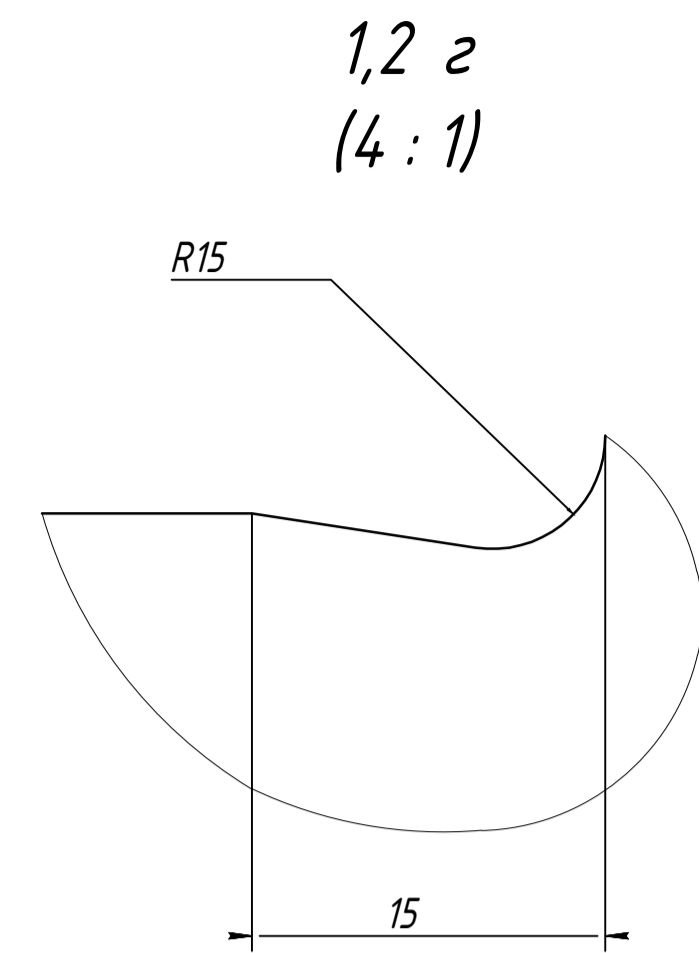
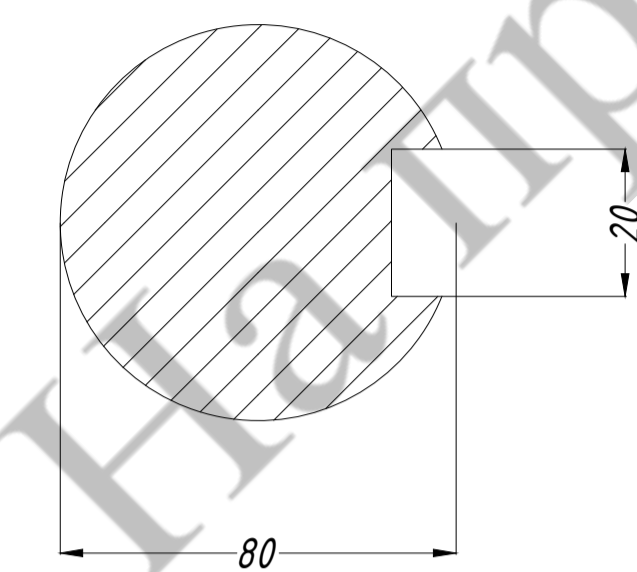

1. Формовочные уклоны = 1.
2. Неуказанные радиусы 2 мм. тах.

ФБГОУ ВО "МГТУ" каф. СиОПД				Лит.	Масса	Масштаб
Изм/Лист	№ док-м	Подп.	Дата	У		1:1
Разраб.	Тягин			Лист	31	Листов
Проб.	Саенко			3		
Н.контр.				Группа ППР - 21		
Т.контр.						